第 65 回日本呼吸器学会学術講演会
併設 医療機器・薬品展示・書籍展示

会期：2025 年 4 月 11 日（金）～13 日（日）

会場：東京国際フォーラム

出 展 の ご 案 内

第 65 回日本呼吸器学会学術講演会

会長 井上 博雅

鹿児島大学大学院医歯学総合研究科呼吸器内科学 教授

2024年5月吉日

日本呼吸器学会学術講演会開催にあたって

謹啓 時下の候、益々ご清祥のこととお慶び申し上げます。

この度、第65回日本呼吸器学会学術講演会の会長を仰せつかり、2025年4月11日（金）・12日（土）・13日（日）に、東京国際フォーラム（東京都千代田区）において開催することになりました。第65回学術講演会の開催形態は昨年引き続きLive配信なしの現地開催とし、活気ある賑やかな情報交換の場にしたいと考えております。

日本呼吸器学会は、呼吸器病学に関する学理及びその応用についての研究発表、知識・情報の交換、会員相互及び内外の関連学会との連携協力等を行い、呼吸器病学の進歩と普及を通じてわが国の学術発展に寄与することを目的として1961年設立されました。以来50余年の歴史を有しており、現在会員数は1万人を超え、日本医学会の下にある呼吸器領域では最大の学術団体に発展しております。

今回のメインテーマは「変わる。認める。共創する多様性」と掲げました。呼吸器病学の分野で医科学の真理を追究するため、現在10領域の学術部会が中心となったプログラム作りを進めております。

今回の学術講演会でも、出来る限り多くの参加会員が企業展示コーナーに立ち寄れるようポスター発表会場と隣接した配置で準備を行います。

貴社におかれましては、医療機器製品、薬剤などの各社情報発信の場としてご利用下さいますよう、ご案内かたがたお願い申しあげる次第です。出費多端の折、誠に恐縮に存じますが、本学術講演会における大切な企画のひとつであります企業展示コーナーの出展に特段のご理解とご協力を賜りますようお願いいたします。

末筆ながら貴社の益々のご発展と各位の益々のご健勝を衷心よりお祈り申し上げます。

謹白

第65回日本呼吸器学会学術講演会

会長 井上 博雅

鹿児島大学大学院医歯学総合研究科呼吸器内科学 教授

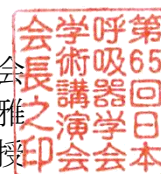

1. 開催概要

大会名称：第65回日本呼吸器学会学術講演会

The 65th Annual Meeting of The Japanese Respiratory Society

テーマ：変わる。認める。共創する多様性

集まれ！みんなで呼吸器の不思議に挑もう

展示会名称：第65回日本呼吸器学会学術講演会

併設 医療機器・薬品展示・書籍展示

※ポスター会場併設予定

会期：2025年4月11日（金）～13日（日）

会場：東京国際フォーラム ホールE

〒100-0005 東京都千代田区丸の内3丁目5番1号

TEL：03-5221-9000（代表） FAX：03-5221-9011

会長：井上 博雅（鹿児島大学大学院医歯学総合研究科呼吸器内科学 教授）

参加予定数：呼吸器関連医療にかかわる医師および医療関係者

8,500名（内現地参加 約5,000名）

2. 展示会概要

(1) 展示会 公開時間(予定)

2025年4月11日(金) 8:30～17:30

12日(土) 8:30～17:30

13日(日) 8:30～16:30

(2) 募集総額

Aタイプ ¥330,000 ×100小間

Bタイプ ¥220,000 ×20小間

※料金は税込となります。

(3) 搬入・搬出について(予定)

基礎設営：2025年4月10日(木)

事務局施工、及び一部基礎小間設営

出展社搬入：2025年4月10日(木)

※時間は後日ご連絡します

出展社搬出：2025年4月13日(日)

※時間は後日ご連絡します

3. 小間の規格

◆ 小間のタイプ(Aタイプ3種類・Bタイプ)

小間タイプ	小間数	1小間サイズ W(間口)×D(奥行)×H(高さ)	バックパネル 袖パネル	社名板	電源	カーペット
・A-1 (基礎小間)	1小間のみ	3.0m(W)×3.0m(D)×2.4m(H)	○	×	有料	有料
・A-2 (並列小間)	2~3小間	3.0m(W)×3.0m(D)×2.4m(H)	○	×	有料	有料
・A-3 (独立小間)	4小間以上	3.0m(W)×3.0m(D)×2.4m(H)	×	×	有料	有料
・Bタイプ	企業選択	1.98m(W)×1.2m(D)×2.4m(H)	○※	○	○	有料

※バックパネルと隣接小間の間に袖パネルがつきますが、角小間の場合は通路側の袖パネルは設置しません。

◆ 小間の仕様について

■ A-1 基礎小間(1小間のみ)

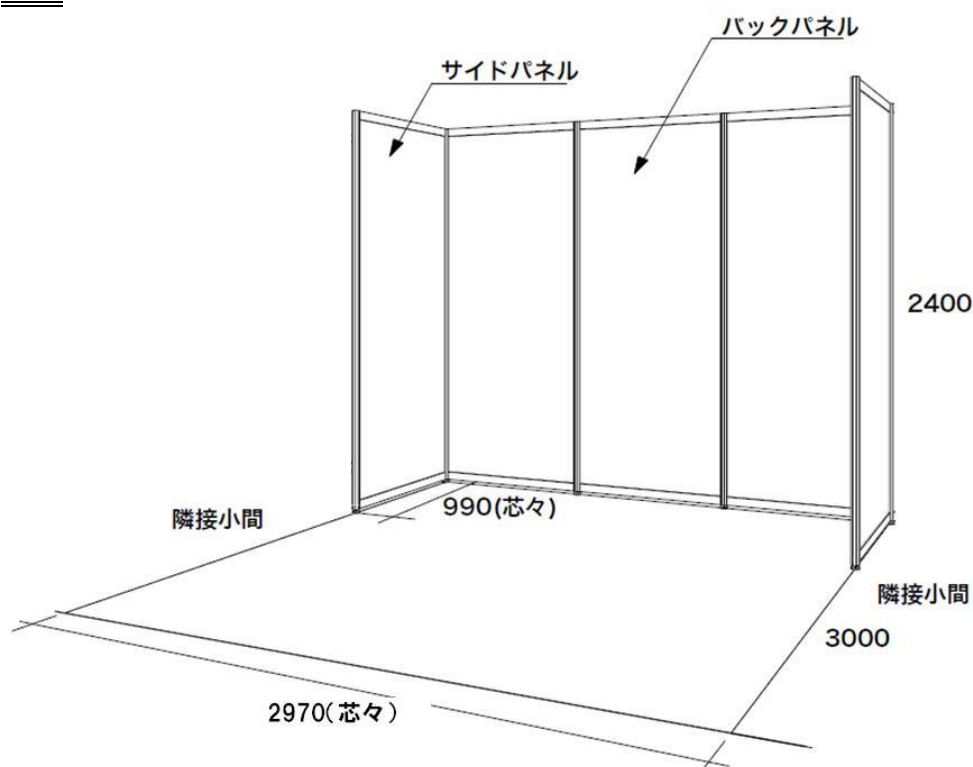

- ② 1小間のサイズは間口3.0m×奥行3.0m×高さ2.4mです。
- ② 隣接小間がある場合は、境界を仕切るバックパネル、袖パネルが付きます。
角小間の場合は通路側に袖パネルの設置はいたしません。
- ③ 装飾物の高さ制限は2.4mです。
- ④ 電気、社名板、カーペットはつきません。

■ A-2タイプ 並列小間(2~3小間) ※下図は2小間の場合

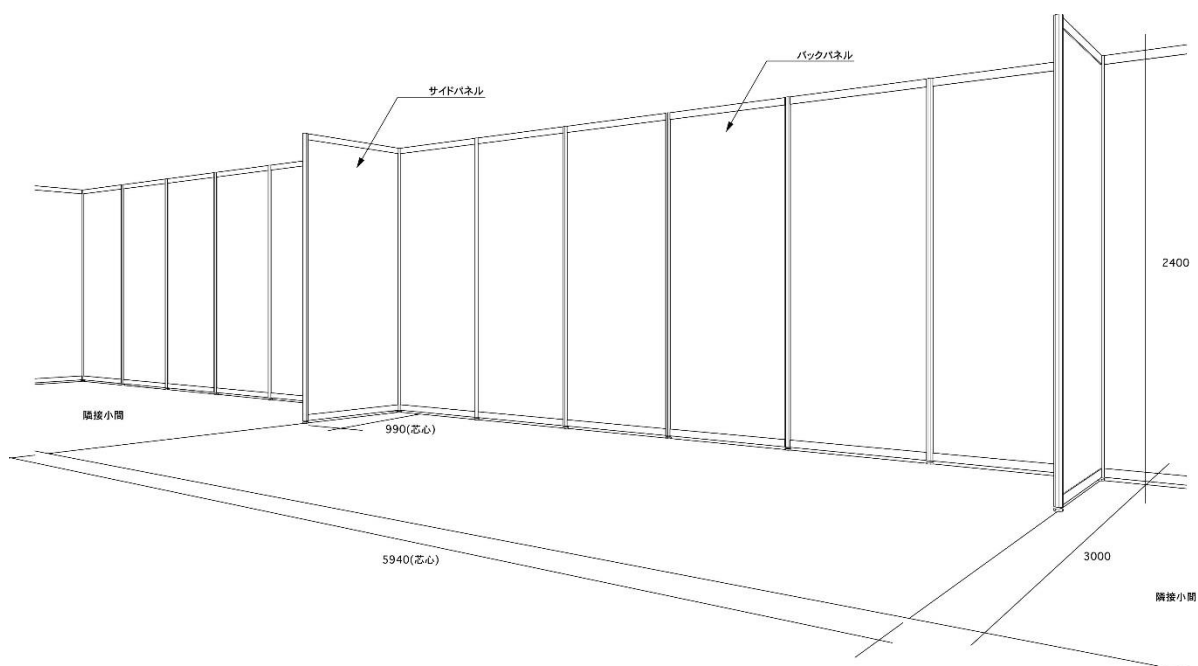

- ② 1小間のサイズは間口3.0m×奥行3.0m×高さ2.4mです。
- ② 隣接小間がある場合は、境界を仕切るバックパネル、袖パネルが付きます。
角小間の場合は通路側に袖パネルの設置はいたしません。
- ③ 装飾物の高さ制限は2.4mです。
- ④ 電気、社名板、カーペットはつきません。

- **A-3タイプ** (4小間以上)※下図は4小間の場合
隣接小間の場合、隣接面全面に高さ2.4mの壁面が建ちます。

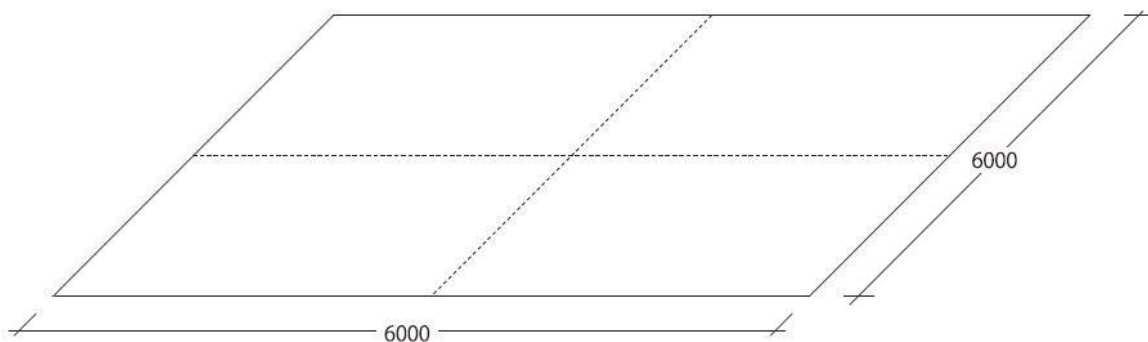

- ② 1小間のサイズは間口3.0m×奥行3.0m×高さ2.4mです。
- ② 独立小間の場合、スペース渡しになります(バックパネル、袖パネルはつきません)。隣接小間の場合、隣接面全面に高さ2.4mの壁面が建ちます。
- ③ 装飾物の基本の高さ制限は2.4mです。
通路または隣接する小間との境界より1m内側に入った範囲では、3.6mまでの装飾を認めます。
2.4m以上の装飾をご希望される場合は、企画の時点で設計図を事務局にご提出ください。

横から見た図

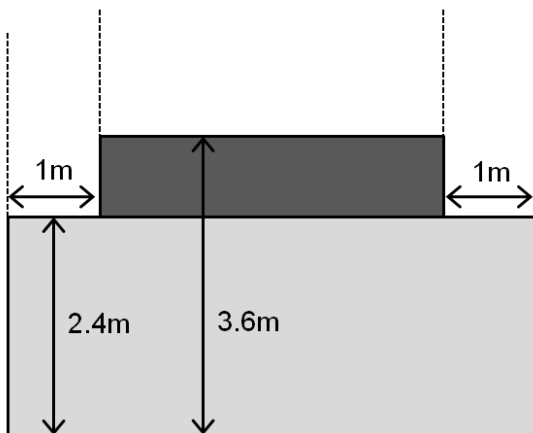

上から見た図

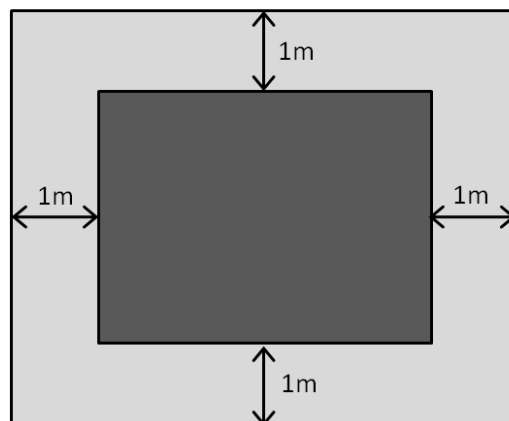

- 2.4mまで装飾できる位置
- 3.6mまで装飾できる位置

- ④ 電気、社名板、カーペットはつきません。
- ⑤ 全面壁は禁止します。通路に面して壁面などの構造物を設置される場合は、全体の見通しを良好にするため、構造物の寸法(幅)は合計で小間一辺の長さ1/2以下にしてください。残る1/2は、見通しのきく構造(高さ1.2m以下の壁面、棚、ルーバー)にしてください。
- ⑥ 外開き扉を禁止します。通路に面して小間内の装飾物、倉庫等に扉を設置する場合は、事故防止のため、内開き(扉が開いた状態で通路にはみださない状態)にしてください。

■ Bタイプ

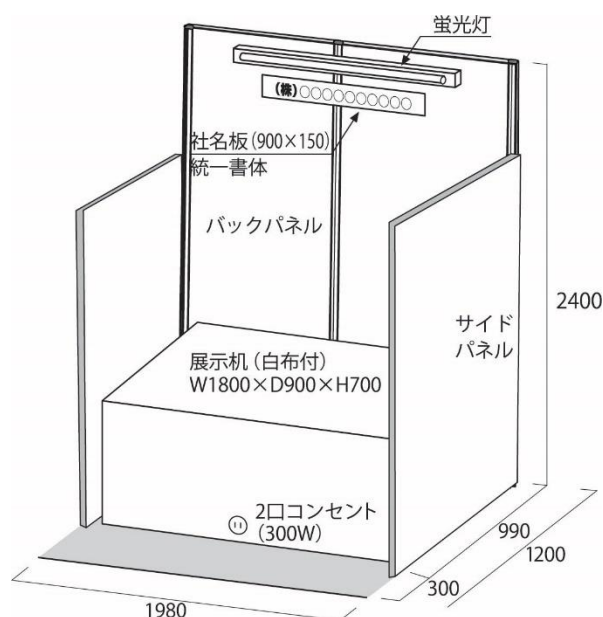

- ① 1小間のサイズは間口 1.98m × 奥行 1.2m × 高さ 2.4m です。隣接するブースとの間に奥行 0.99m × 高さ 1.8m の袖パネルを設置します。
角小間の場合は通路側に袖パネルの設置はいたしません。
- ② 装飾物の高さも 2.4m までとなります。
- ③ 展示用機と白布をご用意します。
- ④ バックパネルの上部に蛍光灯1灯と社名板を設置します。
- ⑤ 1小間につき 300W(100V)の電気供給を事務局負担で行います。電源としてコンセント(2口×1個)をご用意します。容量の追加をご希望の場合は有料になります。
後日送付する申請書にて追加分をお申し込みください。
- ⑥ カーペットはつきません。有料にてをご用意します。
- ⑦ 社名板は白いボードに、黒い角ゴシック文字で出展社名を表示します。

■書籍展示

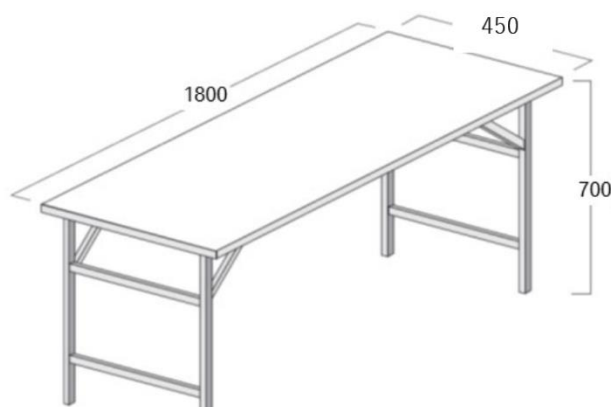

- ① 机(間口 1.8m × 奥行 0.45m × 高さ 0.7m)は、添付の会場レイアウト図面の通り配置します。
- ② テーブルクロス、社名板は付きません。各社でご用意ください。
- ③ 事務局では 300w(100V)のコンセント(2口コンセント・無料)を1個をご用意しています。
それ以上の電気容量が必要な場合は有料となります。

4. 申込特典

インターミッションへのスライド追加

プログラム間の休憩時間に会場スクリーンにて流すスライドに、企業告知を追加することができます。なお、幕間スライドの投影回数は本会にご一任くださいますよう、予めご了承ください。

* 幕間スライドサイズ 16:9 サイズ

対象: 6 小間以上 (A・B いずれでも可) 申込された企業

費用: 無料

告知内容: PPT スライド 1 枚、* 音声やアニメーション動画の投影はできません。

サイズ: 16:9

5. 小間料金・お申し込み

(1) 小間料金

- ① Aタイプ ￥330,000(消費税込)
- ② Bタイプ ￥220,000(消費税込)
- ③ 書籍展示 売上の5%をお納め下さい。

(2) 出展申込締切日

2024年11月29日(金)

(3) 小間料金支払期限

2025年1月31日(金)

(4) 小間料金のお支払い方法

出展申込書の記載内容を確認後、事務局より請求書を発行します。

請求書に基づき支払い期限までに指定口座にお振り込みください。

なお、振込手数料は出展社にてご負担願います。

6. キャンセルポリシー

- ・ 申込書提出後の取消しは、原則として受けかねます。ただし、やむを得ない理由で取消しを希望される場合は文章にて事情を説明し、主催者の承認を受けてください。
- ・ 災害・天変地異等の不可抗力またはやむを得ない事情により、会期・開催時間などを変更、WEBを用いたオンライン学術集会への移行、または開催を中止する場合があります。
- ・ 取消しおよび中止の場合、その時点までに要した費用を除いてご返金いたします。

7. 企業活動と医療機関等の関係の透明性ガイドラインへの対応について

日本製薬工業協会の「企業活動と医療機関等の関係の透明性ガイドライン」、及び日本医療機器産業連合会の「医療機器業界における医療機関等との透明性ガイドライン」に基づき、開催にかかる費用を「学会名」「共催セミナー名」の通りに、貴社のウェブサイト上に公開することに同意します。

8. スケジュール・その他

(1) 小間レイアウト

出展申込締切後、事務局にて小間レイアウトを決定します。

「小間レイアウト図面」は「出展社マニュアル」とあわせて 2025 年 2 月下旬頃送付予定です。

(2) 小間装飾・各種工事

小間内装飾、電気工事、搬入出スケジュール、追加備品などの詳細に関しては、「出展社マニュアル」(2025 年 3 月初旬頃発送予定)をご参照の上、本マニュアルに添付される「各種申請書類」にて事務局宛にお申し込みください。

(3) 学会参加証・抄録集

出展 1 小間につき「学会参加証」を 1 枚、「オンライン視聴用 ID/PW」を 1 つ、また 1 社につき「ポケットプログラム集」を 1 部ご提供します。

(4) 飲食物の持ち込み

飲食サービスについては、会場規定により会場指定業者のご利用が必須となります。

(5) 防火・防災

会場では火気の使用および危険物の持込を一切禁止します。

消火設備(スプリンクラー)を妨げる装飾物を設置は禁止します。(天井構造など)

造作物はすべて防災・防火処理された部材(防災シールの貼ってあるもの)を使用してください。

(6) デモンストレーション等で音響を利用する場合は「65 デシベル」以下の音量とし、近隣のブースの支障とならないようご注意ください。

※苦情などが出た場合、機器の実演やスピーカーの音量を小さくしていただくか、使用を中止していただく場合がございます。

(7) その他

ご不明な点などありましたら事務局までお問い合わせください。

お問い合わせ先

第 65 回日本呼吸器学会学術講演会 展示事務局

(株)コンベンションプラス内 担当: 亀田

〒113-0034 東京都文京区湯島 2-31-14 湯島ファーストジェネシスビル 5 階

TEL:03-4355-1137 FAX:03-6837-5339 E-mail: jrs-ex@convention-plus.com

9. 会場のご案内

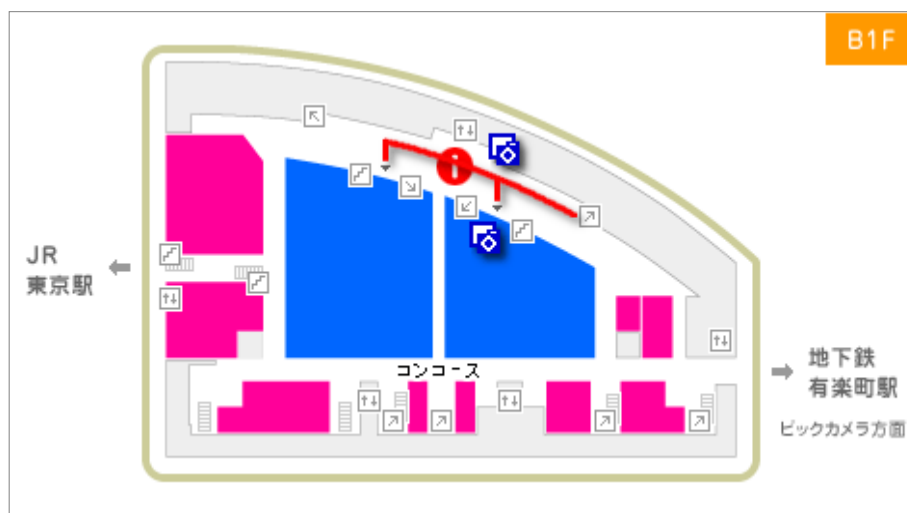
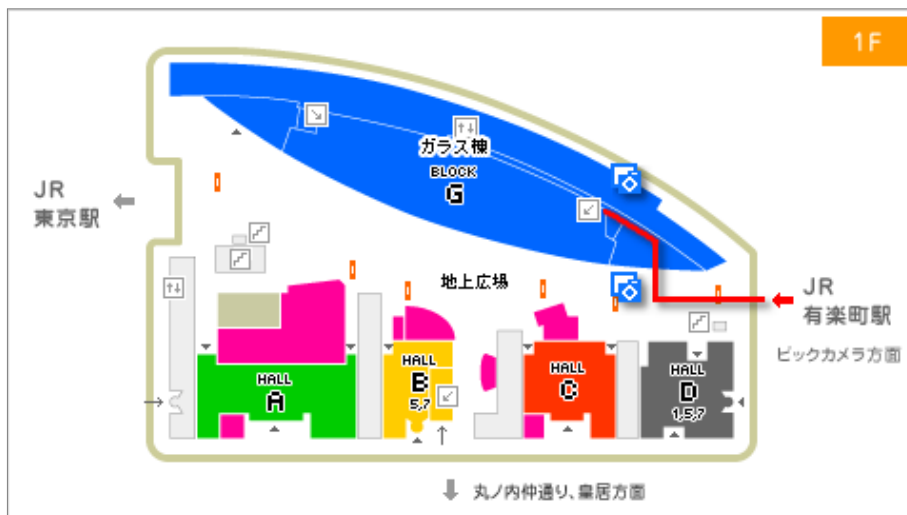

第 65 回日本呼吸器学会学術講演会 併設医療機器・書籍・薬品展示 出展申込書

FAX: 03-6837-5339 申込締切: 2024 年 11 月 29 日 (金)
株式会社コンベンションプラス行き

受付 NO. _____

1. 出展申込社名

令和 年 月 日

ふりがな			
会社名 (和文)	ご記入いただいた会社名でプログラム・抄録集に掲載させていただきますので、 正式名称をご記入ください ※複数社による共催の場合は、企業名を掲載希望順通りに全て記入し、会社・団体名の「スペース」「・」「記号」なども正確にご明記ください		
会社名 (英文)			
HP	http://		
担当部署	ふりがな		
	担当者		
住所	〒		
TEL		FAX	E-mail

2. 申込小間数および料金

小間タイプ	小間単価	申込小間数	合計金額	支払い期限
Aタイプ	¥ 330,000	小間	¥	2025 年 2 月 10 日 ※振込手数料は出展社にてご負担ください。
Bタイプ	¥ 220,000	小間		
書籍	売上の 5% (消費税別)	机 _____ 本	※書籍スペースをお申し込みの場合は、ご希望の机本数をご記入下さい。机の本数はご希望に添えない場合もございます。了承ください。	

3. 展示物

--

4. 必要とする付帯工事等 (予定)

追加電気工事	飲食の提供	薬事未承認品の展示
有 ・ 無	有 ・ 無	有 ・ 無

5. 備考

--

申込書提出先: 【展示事務局】(株)コンベンションプラス内 担当: 亀田

TEL: 03-4355-1137 FAX: 03-6837-5339 E-mail: jrs-ex@convention-plus.com